

【견적 의뢰서】

見積依頼書

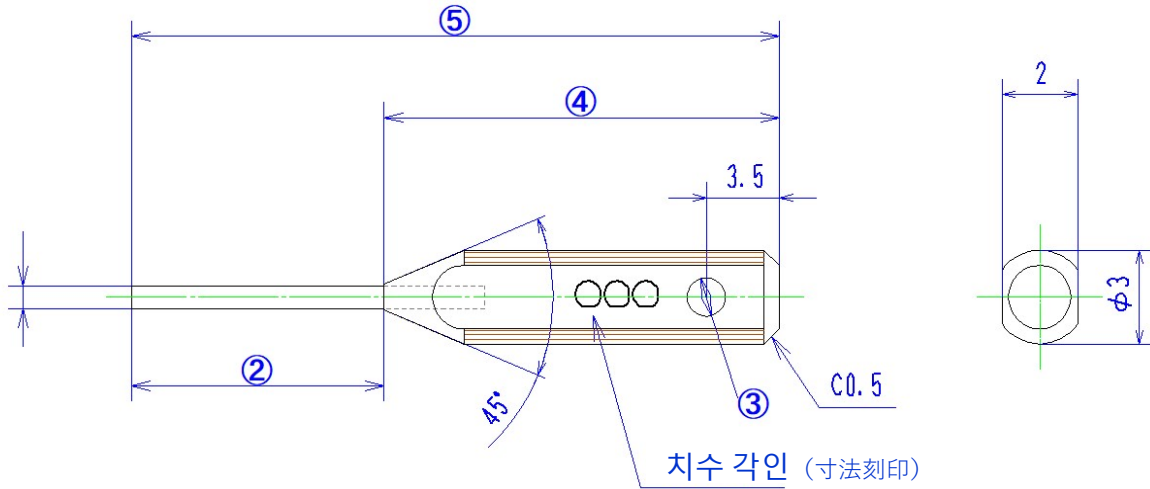

※ 이 사양은 핀직경 $\phi 0.5 \sim 1.0\text{mm}$ 의 홀더사양 핀게이지에 적용되는 견적양식입니다.

(※ この仕様は、ピン径 $\phi 0.5 \sim 1.0\text{mm}$ 의 홀더-付핀게이지에適用します。)

① 핀직경/공차	(핀径・公差)		
② 핀전장부짓수	(핀長さ)		
③ $\phi 1.0$ 관통홀	($\phi 1.0$ 通し穴)	필요 (必要)	• 불필요 (不要)
④ 홀더부 전장	(홀더-長さ)	20mm	• 32mm
⑤ 전체 길이	(全長)		
재질/소재	(材質)		
수량	(数量)		
단면/면취 가공유무	(端面面取り加工)	필요 (必要)	면취 치수 (面取寸法)
		불필요 (不要)	
치수 및 직경 각인유무	(寸法 (핀径) 刻印)	필요 (必要)	• 불필요 (不要)

회사명	(貴社名)		
담당자님성함	(ご担当者様)		
소속 부서	(所属部署名)		
주소	(住所)		
T E L		F A X	
E-mail			

Unitech Korea Co., Ltd.

Room 305, Sambo Techno Tower, 122 Jomaru-ro 385Beon-gil Bucheon-si, Gyeonggi-do, Korea, 〒14556

TEL : +82-32-323-881 FAX : +82-32-323-0882

URL : <http://unitech-net.jp/>